

Aplikacja TUYA SMART dla Systemu sterowania ogrzewaniem podłogowym STERFLOOR

Opis konfiguracji dla systemu Android



1. Instalacja aplikacji

Aplikację Tuya Smart należy pobrać ze Sklepu Play. Pierwszym krokiem do zdalnego zarządzania systemem STERFLOOR jest instalacja aplikacji Tuya Smart na urządzeniu mobilnym z systemem Android.

Po zainstalowaniu aplikacji na telefonie, użytkownik musi założyć swoje konto. Proces rejestracji polega na wpisaniu swojego adresu e-mail, wprowadzeniu otrzymanego kodu weryfikacyjnego, a następnie ustanowieniu hasła. Po pomyślnym założeniu konta, użytkownik może przejść do dodawania regulatorów temperatury do swojego konta. Kreator krok po kroku prowadzi przez proces konfiguracji i połączenia z siecią Wi-Fi.

2. Zakładanie konta użytkownika/ logowanie do aplikacji

Poniżej przedstawiono poszczególne etapy zakładania konta użytkownika.



Uruchom aplikację, zaakceptuj politykę prywatności.



Widok okna po prawidłowej instalacji i uruchomieniu aplikacji. Rozpocznij proces rejestracji.

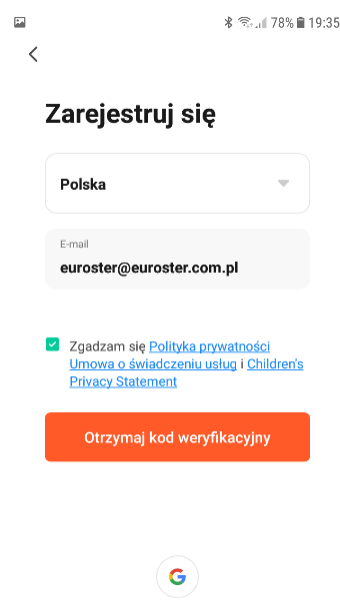

Wprowadź adres e-mail. Adres e-mail będący zarazem loginem użytkownika, musi być unikalny. Jeżeli wcześniej zostało założone konto dla podanego adresu e-mail, to jego powtórne wykorzystanie nie jest możliwe. Zaakceptuj politykę prywatności następnie kliknij „Otrzymaj kod weryfikacyjny”.

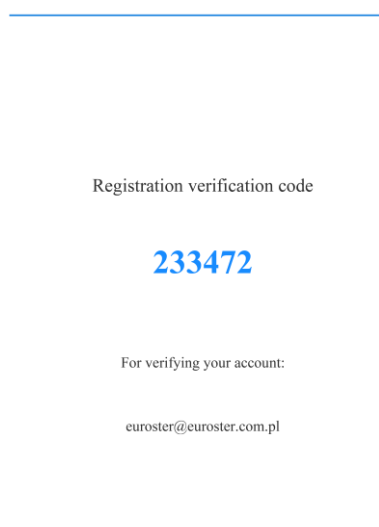

This code is valid for 30 mins. Please complete the registration in time.

Na podany adres e-mail otrzymasz kod weryfikacyjny. Kod ważny jest przez 30 minut. Zakończ rejestrację w tym czasie.

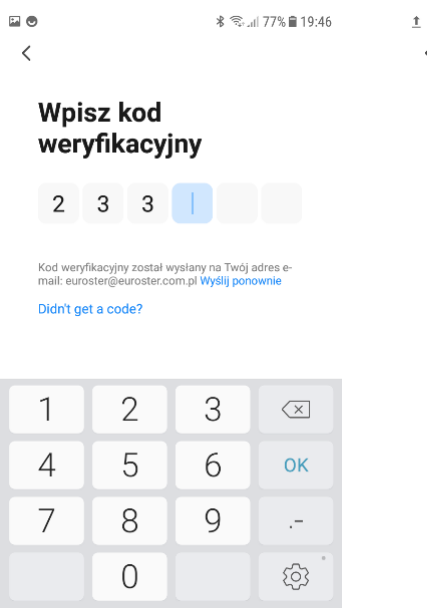

Wprowadź kod do aplikacji. Jeżeli nie zdązysz, kliknij ponownie „Otrzymaj kod weryfikacyjny”.

Wprowadź hasło do konta. Hasło musi się składać z minimum 6 znaków z kombinacją liter i cyfr.

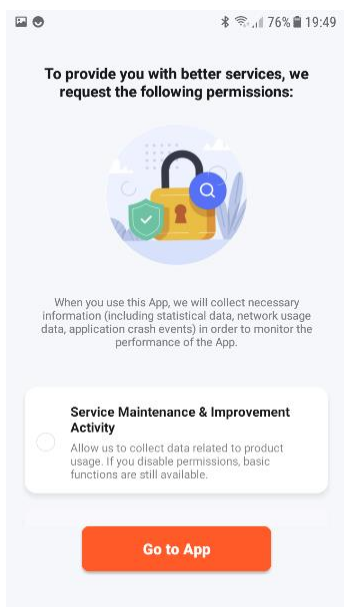

Zezwól lub odmów na zbieranie danych związanych z użytkowaniem produktu. W przypadku odmówienia, podstawowe funkcje są nadal dostępne.

3. DODAWANIE URZĄDZEŃ DO KONTA

W trakcie tego procesu użytkownik wskazuje urządzeniu do której sieci Wifi ma się połączyć, następnie ukazuje się lista dostępnych sieci Wifi.

Z ekranu głównego wybieramy pozycję „Dodaj urządzenie”. Poniżej przedstawiono poszczególne etapy dodawania regulatora. Podłącz urządzenia STERFLOOR do zasilania.

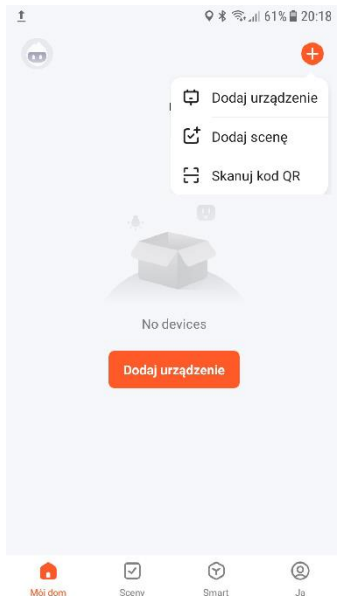

Jeżeli nie widzisz jednego z dwóch przedostatnich okien, zamknij aplikację, następnie uruchom ponownie aby się załadować.

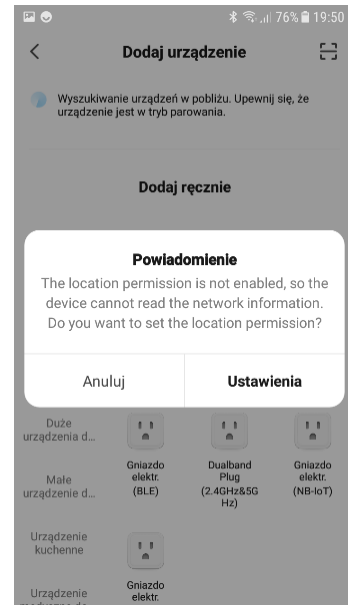

Widoczny komunikat informuje, że lokalizacja nie została włączona. Urządzenie nie może odczytać informacji o sieci. Włącz lokalizację.

Włącz lokalizację (GPS) w telefonie, przynajmniej na czas dodawania regulatorów. Kliknij ikonę z plusem, następnie wybierz „Dodaj urządzenie”.

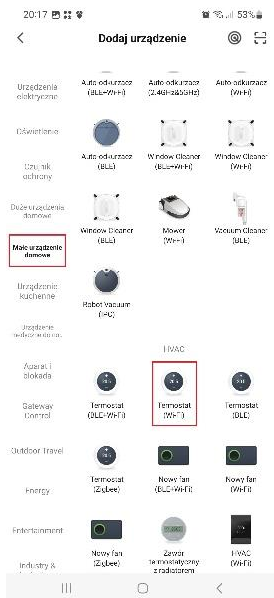

Z listy dostępnych urządzeń wybierz:
Krok 1 – Małe urządzenia domowe.
Krok 2 – Z grupy HVAC Termostat (Wi-Fi).



Ekran wyboru sieci Wifi, do której ma się połączyć urządzenie. Po wybraniu sieci Wifi należy wpisać hasło sieci Wi-Fi.



W regulatorze eTMWIFI naciśnij na 5 sekund przyciski „^” i „O”, aby wykonać reset sieci Wi-Fi. Symbol WiFi zacznie pulsować szybko. Kliknij „Urządzenie jest włączone i miga dioda...”

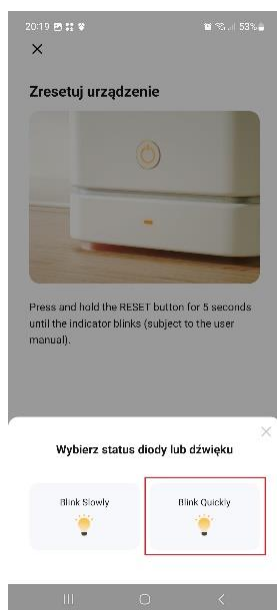

Następnie kliknij „Blink Quickly” (pozycja zaznaczona na czerwono).

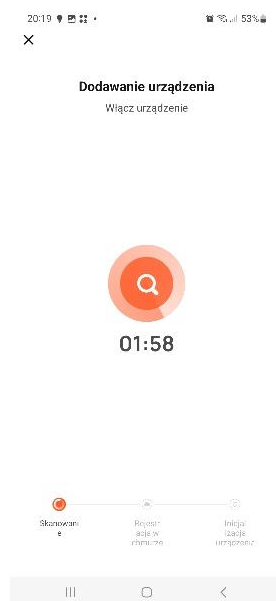

Urządzenie wyszukuje urządzenie główne. Jeżeli wszystkie dane były poprawne pojawi się okno z dodanym urządzeniem STERFLOOR TMWIFI.

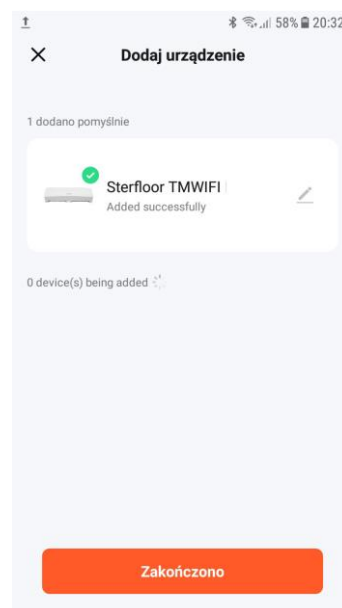

Okno główne z dodanym urządzeniem.

4. DODAWANIE URZĄDZEŃ PODRZĘDNYCH

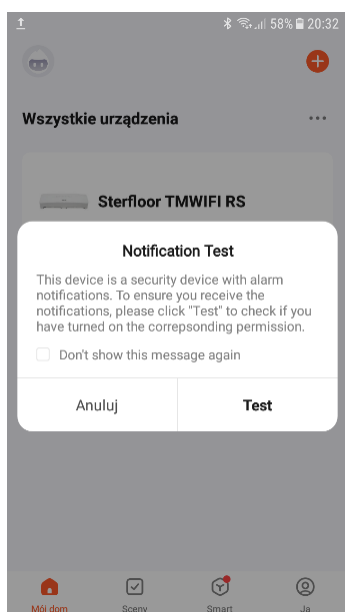

Wybierz dodane urządzenie STERFLOOR TMWIFI w celu dodania regulatorów temperatury. W tej chwili możesz anulować wykonywanie testu

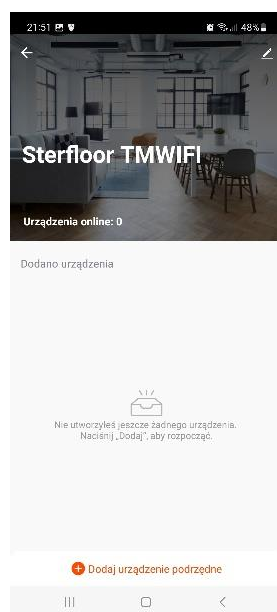

W widocznym oknie wybierz „Dodaj urządzenie podrzędne”.

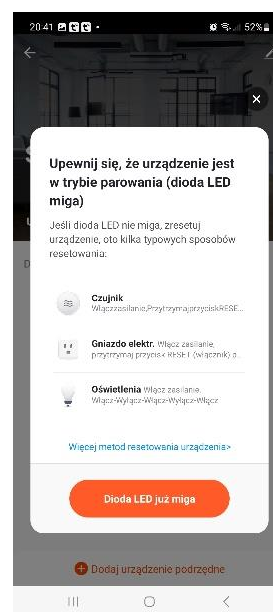

Klikamy „Dioda LED już miga”. Nie naciskaj żadnych przycisków w regulatorach temperatury.

powiadomień.



Aplikacja wykrywa regulatory podłączone do listwy eT8. W tym przypadku zestaw składa się z dwóch regulatorów temperatury: eTMWIFI i eTSWIFI. Kliknij zakończ.

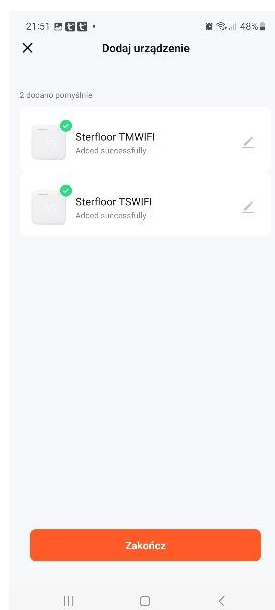

Okno kończące dodawanie regulatorów temperatury. Kliknij zakończ.

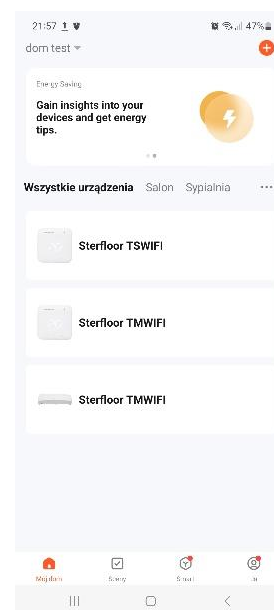

Okno widoczne po zalogowaniu się do aplikacji z wszystkimi dodanymi urządzeniami.

Wybierając z listy dodanych urządzeń regulator temperatury TMWIFI lub TSWIFI przejdziemy bezpośrednio do ustawień regulatorów.

Wybierając listwę Sterfloor przejdziemy do okna widocznego po prawej stronie. Widzimy regulatory połączone z listwą.

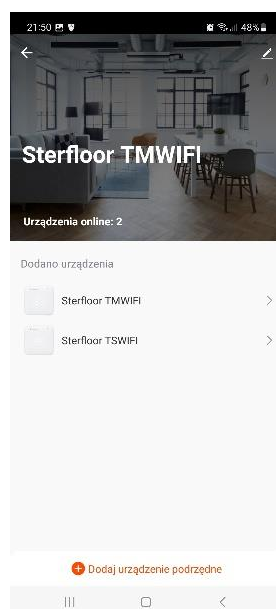

Menu główne

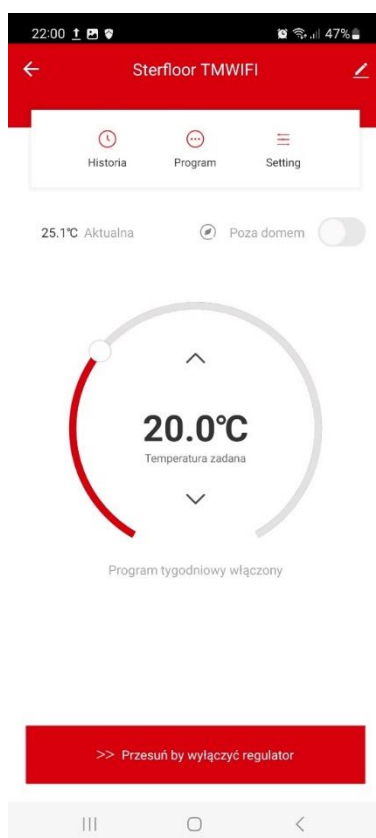

a. PROGRAM TYGODNIOWY



Edycja programu tygodniowego dostępna jest po kliknięciu w menu głównym zakładki „Program”.

Aplikacja umożliwia zaprogramowanie w ciągu doby 6 różnych temperatur dla 6 różnych przedziałów czasowych, oddzielnie dla każdego dnia tygodnia.

Dla każdego programu obowiązują 2 nastawy: temperatura oraz godzina rozpoczęcia, która oznacza równocześnie zakończenie poprzedniego programu. W czasie aktywności danego programu, utrzymywana jest przypisana do niego temperatura. Godzina rozpoczęcia programu określana jest z dokładnością do 15 minut.

Klikając w ikonę „Dni tygodnia” można wybrać dni, które mają mieć identyczny program. Po wprowadzeniu każdej zmiany konieczne kliknij ikonę **Potwierdź**.

b. WYŁĄCZENIE REGULATORA

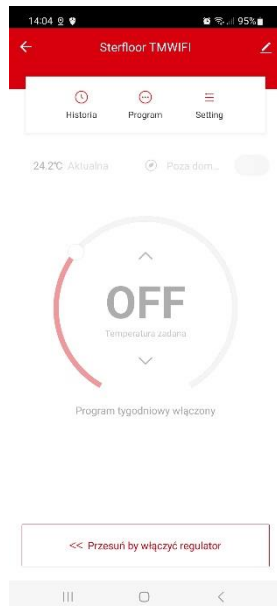

Wyłączenie regulatora powoduje bezterminowe zawieszenie sterowania temperaturą —wyświetlana jest aktualna temperatura pomieszczenia oraz symbol .

c. HISTORIA

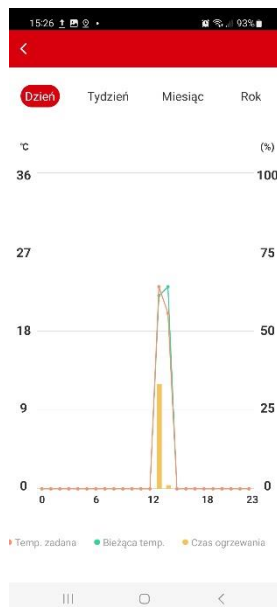

W zakładce historia można zobaczyć wykresy parametrów:

Temperatura zadana, bieżąca temperatura, czas ogrzewania w przedziałach czasowych: dzień, tydzień, miesiąc i rok.

d. SETTING – USTAWIENIA

W zakładce ustawienia mamy możliwość zdalnej zmiany podstawowych ustawień regulatora.

ANTYSTOP	Aby zapobiec zablokowaniu się zaworu regulator będzie wysyłał sygnał otwarcia zaworu na czas 5 minut. Po zakończeniu tego cyklu, urządzenie powróci do poprzedniego trybu pracy.
ZAB. PRZECIWZAMROŻENIOWE	Regulator załączy grzanie po spadku temperatury pomieszczenia poniżej 5°C, a wyłączy po przekroczeniu 8°C. Funkcja aktywna wyłącznie w trybie grzania.
WIETRZENIE	Spadek temperatury w pomieszczeniu o 6 lub więcej stopni w ciągu 4 minut aktywuje funkcję wietrzenia.
BLOKADA PRZED DZIEĆMI	Włączenie blokady sygnalizowane jest symbolem  . Aktywna blokada w żaden sposób nie wpływa na pracę regulatora.
CZAS NASTAWY RĘCZNEJ	Zalecany zostawić tryb automatyczny.
KALIBRACJA TEMPERATURY	Pozwala dokonać korekty wyświetlanej temperatury w zakresie +/- 6°C.

e. FUNKCJA POZA DOMEM

Jeśli wychodzisz na jakiś czas, aktywuj tryb oszczędzania energii klikając przycisk; symbol "grafika" . W trybie ogrzewania będzie utrzymywana temperatura 16°C. Po powrocie kliknij ponownie przycisk aby powrócić do poprzedniej nastawy temperatury.

SYSTEM STERFLOOR

INTERNETOWY NISKONAPIĘCIOWY ZESTAW STERUJĄCY OGRZEWANIEM PODŁOGOWYM
LISTWA STERUJĄCA eT8WIFI + REGULATOR TEMPERATURY eTMWIFI

wersja instrukcji 01.03.2024

PRODUCENT: P.H.P.U. AS, Chumiętki 4, 63-840 Krobia

1. WSTĘP

Aby zapewnić prawidłową pracę urządzenia i instalacji grzewczej, należy dokładnie zapoznać się z niniejszą instrukcją obsługi.

2. ZASTOSOWANIE

System sterowania ogrzewaniem podłogowym wodnym STERFLOOR, to najnowsze rozwiązanie zapewniające wysoki komfort cieplny i optymalne wykorzystanie energii grzewczej. Zaletą systemu jest możliwość zdalnego sterowania systemem za pomocą aplikacji na systemy iOS i Android.

Listwa **eT8WIFI** przeznaczona jest do niezależnego sterowania 8 strefami grzewczymi. Steruje siłownikami zamontowanymi na rozdzielaczu ogrzewania podłogowego oraz steruje pracą pompy obiegowej i źródłem ciepła. Regulator temperatury eTMWIFI posiada wbudowane WIFI dzięki czemu nie ma konieczności stosowania dodatkowych urządzeń do połączenia z Internetem.

Elementy systemu:

- listwa sterująca eT8WIFI,
- regulator temperatury eTMWIFI,
- regulator temperatury eTSWIFI (zamawiany oddzielnie),
- siłownik ET1NC (zamawiany oddzielnie).

Aplikację TUYA SMART dla systemu Android należy pobrać ze Sklepu Play, a dla systemu iOS z AppStore. Instrukcje konfiguracji i obsługi aplikacji dostępne są pod adresem <http://www.euroster.pl>.

3. WŁAŚCIWOŚCI SYSTEMU

- sterowanie za pomocą dedykowanych aplikacji mobilnych dla systemów iOS i Android,
- wbudowane Wifi – bez konieczności stosowania bramek sieciowych,
- niezależnie steruje 8 strefami grzewczymi i maksymalnie 12 siłownikami zamontowanymi na rozdzielaczu podłogowym,
- współpracuje z siłownikami elektrotermicznymi normalnie zamkniętymi (NC) o regulacji dwupołożeniowej na napięcie 230 V 50 Hz,
- połączenie regulatora z listwą przewodem 2 żyłowym o minimalnym przekroju **0,75 mm²** (możliwość zastosowania w modernizowanych instalacjach),
- 6 różnych poziomów temperatury dla każdego z dni tygodnia,
- możliwość włączania i wyłączania programu tygodniowego,
- prosty w obsłudze – sterowanie za pomocą klawiszy,
- bez konieczności wymiany baterii - regulatory zasilane z listwy napięciem 12V
- niskie zużycie energii - automatyczna regulacja jasności,
- blokada przed dziećmi,
- funkcja opóźnienia działania pompy,
- montaż listwy na ścianie lub szynie DIN 35mm.

4. SCHEMAT SYSTEMU STERFLOOR

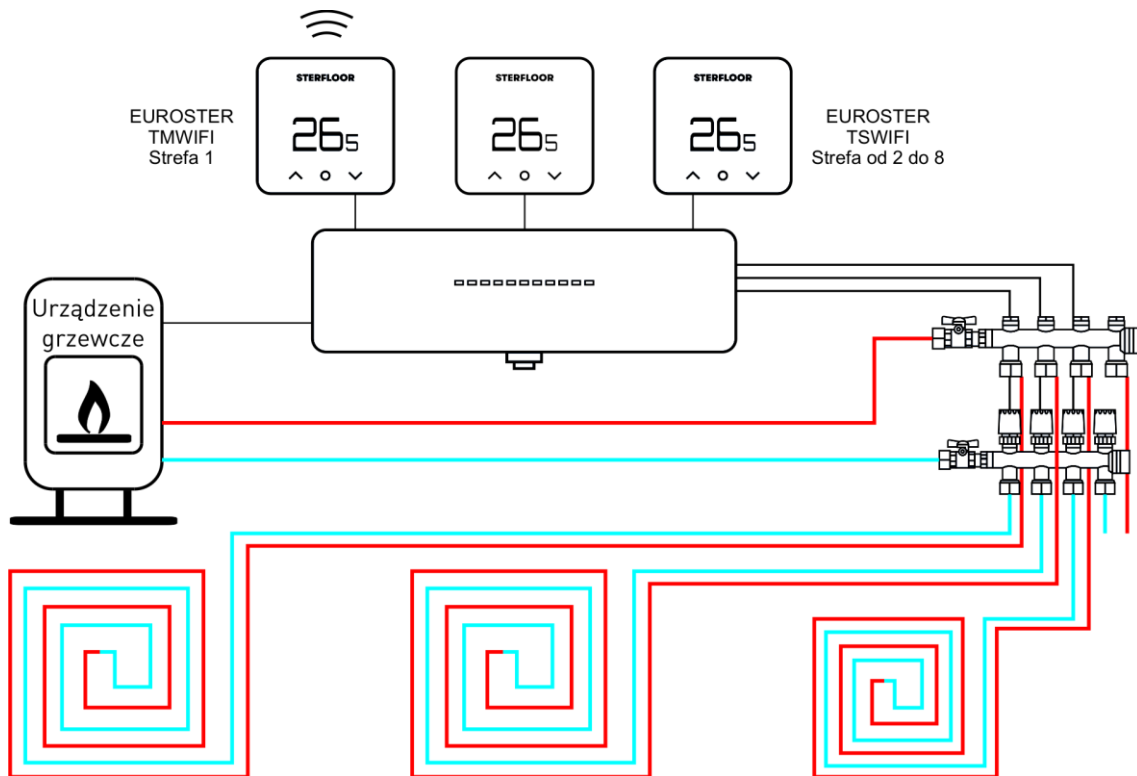

5. WYGLĄD ZEWNĘTRZNY REGULATORA TEMPERATURY ETMWIFI

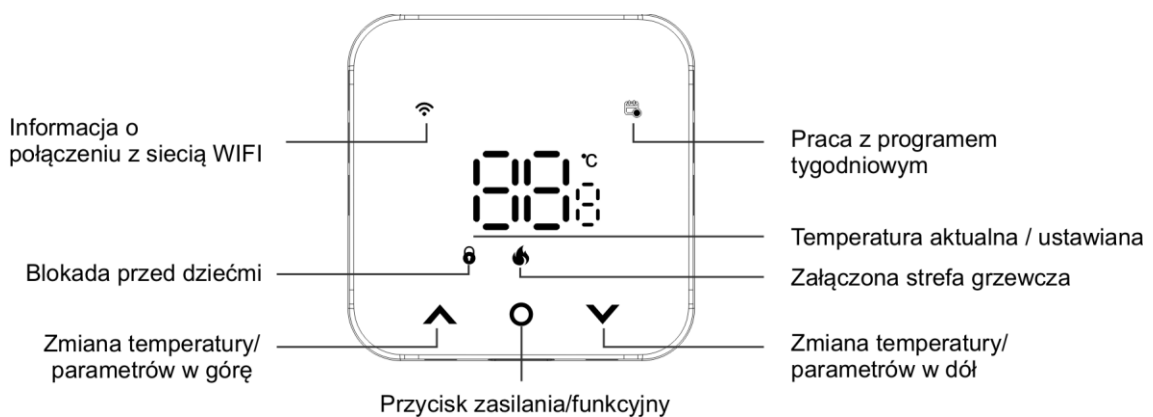

6. WYGLĄD ZEWNĘTRZNY LISTWY eT8WIFI

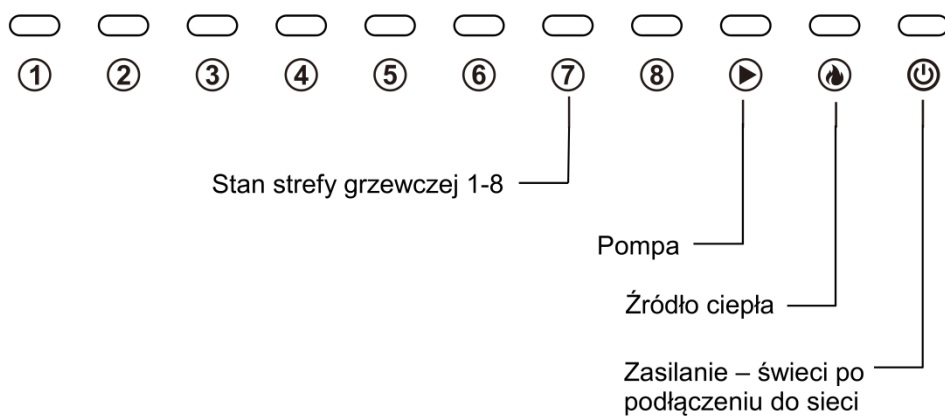

7. MONTAŻ

OGÓLNE ZASADY BEZPIECZEŃSTWA

- **Przed rozpoczęciem prac instalacyjnych należy szczegółowo zapoznać się z instrukcją obsługi. Nieprawidłowy montaż i niewłaściwe użytkowanie mogą spowodować poważne zagrożenie dla użytkowników lub innych osób oraz doprowadzić do strat materialnych!**
- **Przed montażem lub demontażem oraz konserwacją urządzeń należy upewnić się, że zasilanie jest bezwzględnie odłączone!**
- **W module i na jego przewodach występuje niebezpieczne napięcie, groźne dla życia, dlatego montaż sterownika należy powierzyć osobie z odpowiednimi kwalifikacjami i uprawnieniami elektrycznymi!**
- **Wykonane połączenia elektryczne oraz zastosowane przewody powinny być odpowiednie do stosowanych obciążeń i spełniać wszelkie wymogi!**
- **Nie montować urządzeń w pomieszczeniach o podwyższonej wilgotności, znacznym zapyleniu lub, w których występują opary substancji żrących czy łatwopalnych, chronić przed wodą oraz innymi cieczami!**
- **Nie należy instalować urządzeń posiadających uszkodzenia mechaniczne!**
- **SYSTEM STERFLOOR nie jest elementem bezpieczeństwa instalacji grzewczej. W systemach grzewczych, w których istnieje ryzyko wystąpienia szkód w przypadku awarii układów sterowania, należy stosować dodatkowe zabezpieczenia!**
- **Podczas podłączania przewodów zasilających należy zwrócić szczególną uwagę na poprawność podłączenia przewodów ochronnych PE!**
- **Nie należy wykorzystywać urządzeń niezgodnie z przeznaczeniem!**
- **Urządzenie nie jest przeznaczone do użytkowania przez dzieci!**
- **Nieprzestrzeganie zasad bezpieczeństwa i konserwacji powoduje utratę gwarancji!**
- **Listwa T8WIFI nie reguluje temperatury wody w instalacji.**

7.1. Montaż listwy sterowania ogrzewaniem podłogowym eT8WIFI

Przed zamocowaniem systemu należy doprowadzić wszystkie niezbędne przewody. Przewody elektryczne należy przykręcić do kostek zgodnie z opisem i rysunkiem, zachowując właściwe oznaczenie przewodów. Do zacisków N należy przykręcić przewody neutralne, do zacisków L przewody fazowe, a do zacisków PE przewody ochronne. Połączenia wykonać przewodem o minimalnym przekroju $0,75 \text{ mm}^2$.

- a) W górnej części listwy znajduje się szczelina. Wsuń do niej mały płaski śrubokręt, aby podważyć i zdjąć tylną część.

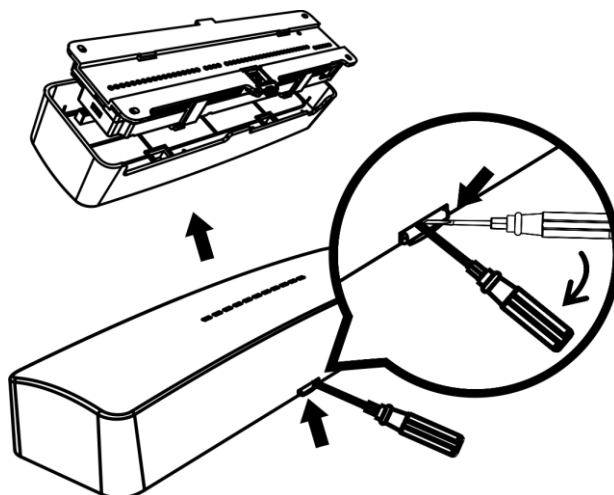

- b) Przy pomocy tylnej części zaznacz położenie otworów, następnie wiertarką udarową (wiertło o średnicy 6 mm) wywierć otwory i zamontuj listwę na ścianie. Przy montażu na szynie montażowej DIN 35mm pomiń te kroki.

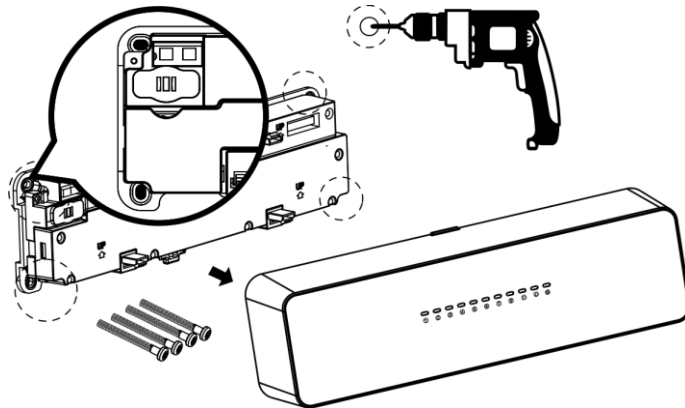

- c) Wciśnij zamek, aby zdjąć zaślepkę zabezpieczającą, następnie podłącz przewody do złącz kierując się oznaczeniami na płytce i schemacie.

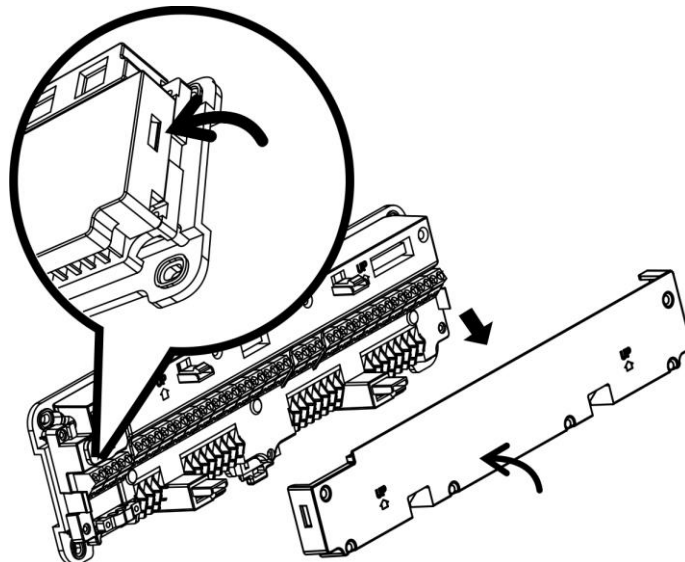

Podłączenie siłowników

Do wyjść R1-R8 podłączyć siłowniki Euroster T1NC.

Do wyjść R1-R4 można podłączyć po 2 siłowniki.

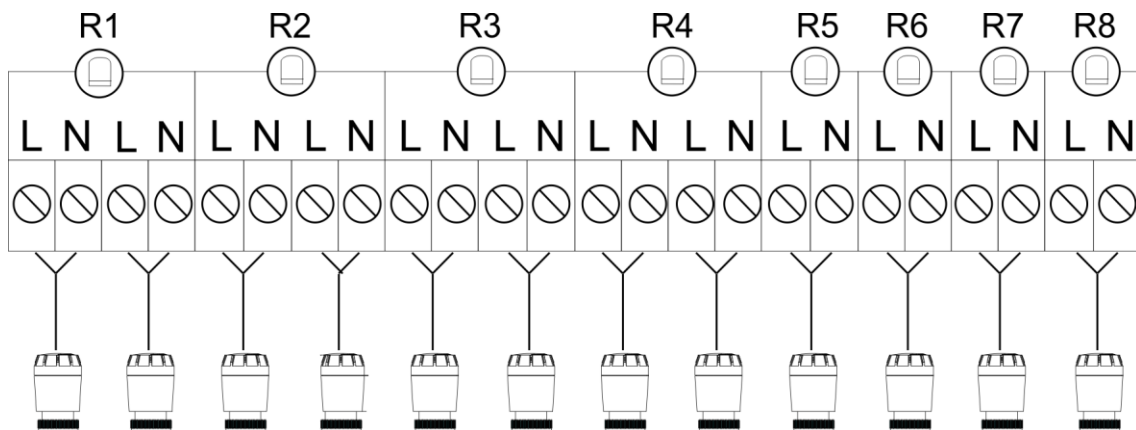

Podłączenie regulatorów pokojowych do wejść W1-W8

W1 podłącz regulator temperatury eTMWIFI

W2-W8 podłącz regulatory temperatury eTSWIFI

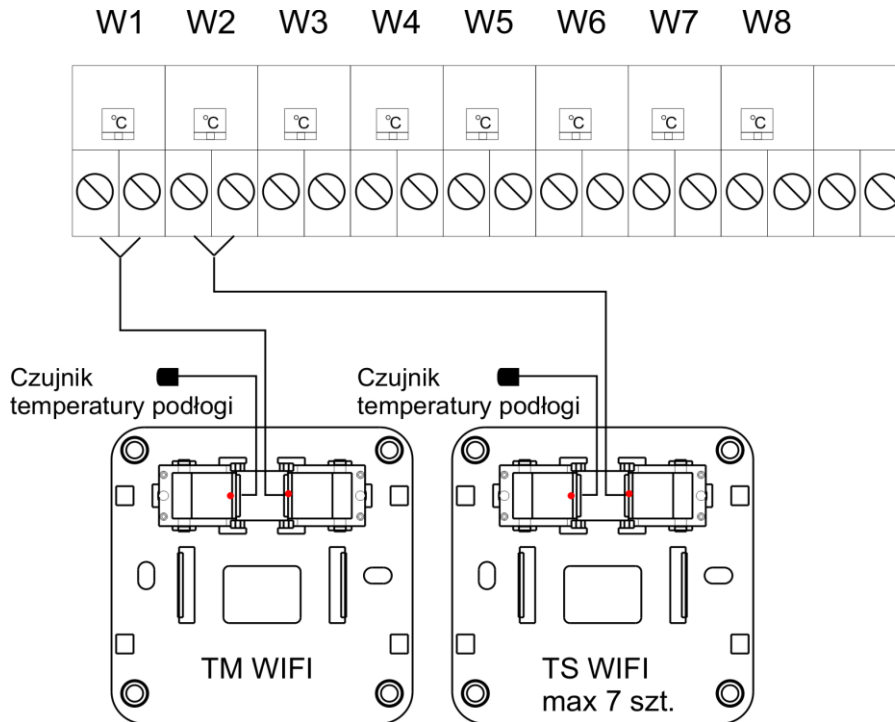

Podłączenie urządzenia grzewczego

(beznapięciowe, zwierne)

G1 – urządzenie grzewcze 1, np. kocioł c.o.

G2 - urządzenie grzewcze 2, np. pompa ciepła

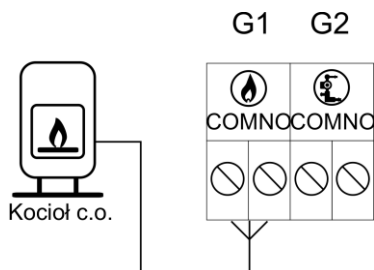

Podłączenie zasilania i pompy c.o. - 230V 50Hz

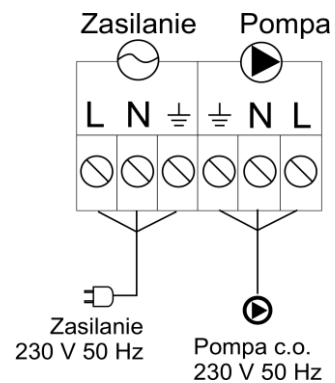

d) Po podłączeniu przewodów i sprawdzeniu poprawności połączeń załóż zaślepkę złącz oraz wciśnij przednią część listwy.

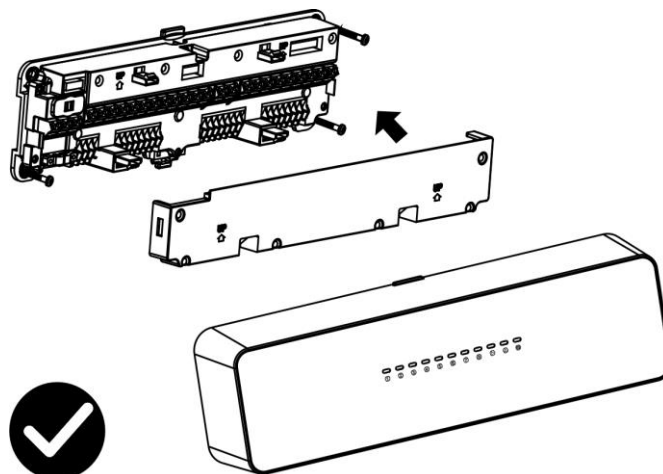

7.2. Montaż regulatorów temperatury

Aby zapewnić wysoką jakość połączenia z Internetem regulator z WIFI (eTMWIFI) należy zamontować w pobliżu routera.

- a) Podważ i zdejmij metalową podstawę regulatora (mocowanie za pomocą magnesów).

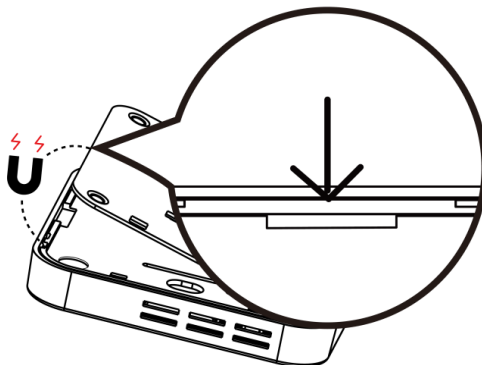

- b) Podłącz przewody zasilające zgodnie z powyższym rysunkiem (zaleca się używanie przewodów 0,75-1,5 mm). Jeżeli nie będziemy korzystać z czujnika temperatury podłogi, to nie ma konieczności jego montażu.

UWAGA!!!

Należy zwrócić szczególną uwagę, aby nie zewrzeć przewodów zasilających regulator. Spowoduje to uszkodzenie listwy eT8WIFI.

Czujnik temperatury podłogi nie jest podstawowym wyposażeniem zestawu i należy zamówić go oddzielnie.

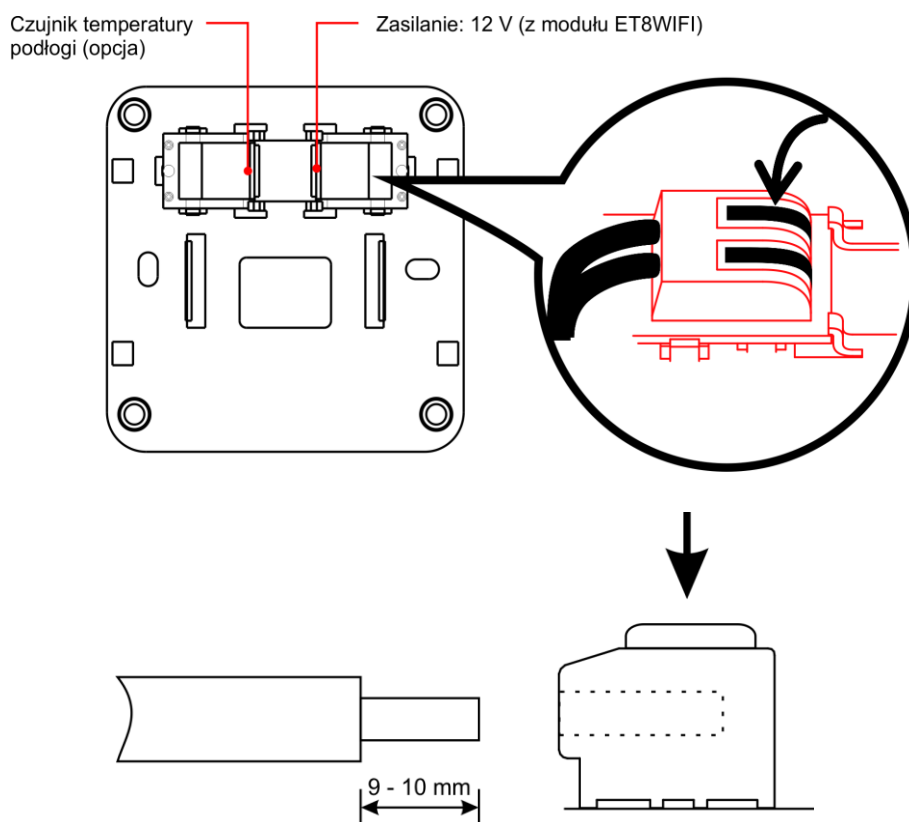

- c) Przykręć podstawę regulatora do ściany za pomocą kołków rozporowych lub do puszki podtynkowej za pomocą wkrętów.

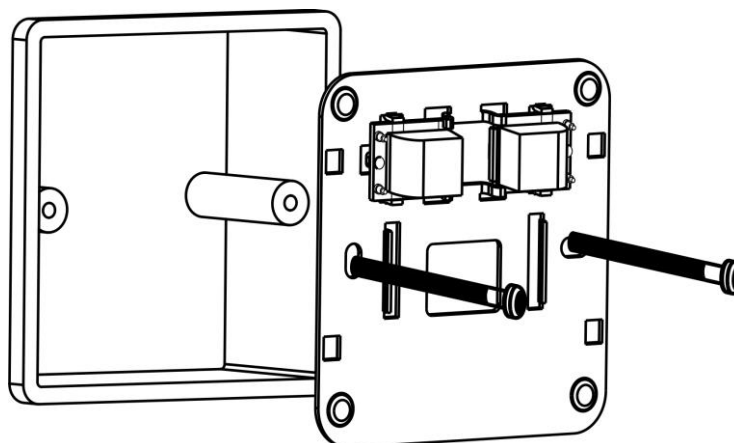

- d) Po podłączeniu przewodów i sprawdzeniu poprawności montażu, zamontuj na podstawie regulator temperatury.

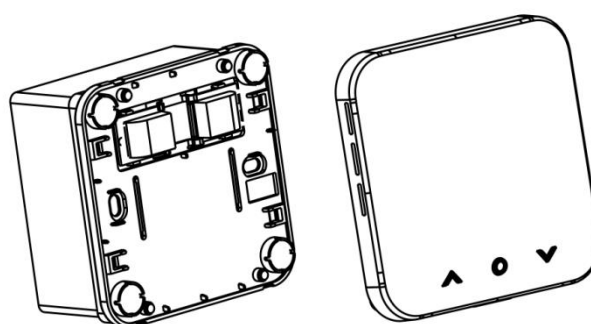



8. WŁĄCZANIE/ WYŁĄCZANIE REGULATORA

Przy wyłączonym regulatorze (OFF na wyświetlaczu) nacisnąć przycisk „○”, przy włączonym nacisnąć i przez 5 sekund przytrzymać przycisk „○”, regulator zostanie wyłączony.

9. URUCHOMIENIE SYSTEMU



Po podłączeniu listwy do zasilania, pierwszym krokiem jest weryfikacja poprawności połączenia regulatorów. Jeśli wyświetlacz pozostaje wygaszony (regulator eTMWIFI uruchamia się chwilę później), najczęściej świadczy to o braku zasilania. W takim przypadku należy sprawdzić czy regulator jest prawidłowo podłączony do listwy eT8WIFI. Dodatkowo, warto zweryfikować, czy zasilanie nie jest przerwane z powodu uszkodzonego kabla lub wyłączonego obwodu zasilającego.

Świecący się na wyświetlaczu symbol "FX" lub F z cyfrą od 1 do 8 (np. "F2") oznacza zamieniony regulator WIFI z regulatorem bez modułu WIFI. Cyfry 1-8 odnoszą się do wejść W1-W8. Należy zamienić oba regulatory. Do wejścia W1 należy podłączyć tylko regulator z modułem WIFI (eTMWIFI).

Przyciskając krótko przyciski   (na włączonym regulatorze) można sprawdzić numer wejścia (strefy) do którego został podłączony regulator. Wyświetlony numer, na przykład 02 odnosi się do wejścia W2.

10. USTAWIENIA PARAMETRÓW REGULATORA eTMWIFI - MENU

Jeżeli chcemy przejść do ustawień regulatora, należy:

- wyłączyć regulator (OFF na wyświetlaczu),
- wcisnąć i przez 3 sekundy przytrzymać przyciski  . Na ekranie pojawi się parametr 01.

- przyciskami \wedge \vee wybrać numer parametru do zmiany.
- wcisnąć przycisk „O” – możliwość wprowadzenia zmian,
- przyciskami \wedge \vee zmienić wartość parametru,
- ponownie krótko przycisnąć „O”, aby wyjść.

W poniższej tabeli przedstawiono poszczególne pozycje menu i odpowiadające im nazwy i wartości.

Pozycja	Opis	Warianty parametru	Wartość domyślna
01	Kalibracja temperatury	Od -6°C do +6°C	0°C
02	Maksymalna nastawa temperatury	Od 25 do 50°C	35°C
03	Minimalna nastawa temperatury	Od 5 do 20°C	10°C
04	Warianty podświetlenia	0: Automatyczna regulacja podświetlenia odpowiednio do oświetlenia 1: Zawsze włączone (podświetlenie jest aktywne przez cały czas) 2: Po upływie 10 sekund wyświetlacz przyciemnia się o 50% 3: Po upływie 10 sekund wyświetlacz wyłącza się	0
05	Histereza	Od 0.5 do 3°C	0,5°C
06	Ochrona pomp przed zastoaniem	włączona/wyłączona	włączona
07	Blokada przycisków	włączona/wyłączona	włączona
08	Wietrzenie	włączona/wyłączona	włączona
09	Funkcja Smart	włączona/wyłączona	wyłączona
10	Ochrona przeciwmroźeniowa	włączona/wyłączona	włączona
11	Wybór czujnika temperatury	S-r : Regulacja temperatury pomieszczenia; r-F : Tryb dwóch nastaw temperatury; S-F : Regulacja temperatury podłogi	S-r
12	Ograniczenie maksymalnej temperatury podłogi	Od 5 do 70°C	40°C
13	Opóźnienie działania pompy	0/3 (0 oznacza brak opóźnienia załączenia pompy i kotła. 03 oznacza 3 minuty opóźnienia załączenia pompy i kotła, dotyczy tylko regulatora nadrzędnego.)	03

11.KALIBRACJA TEMPERATURY (parametr 01)

Jest to wartość, jaka jest dodawana lub odejmowana od zmierzonej temperatury. Pozwala dokonać korekty wyświetlanej temperatury w zakresie +/- 6°C. Funkcja ta jest przydatna, jeśli regulator umieszczony jest w nieco cieplejszym lub chłodniejszym punkcie pomieszczenia.

12.MAKSYMALNA NASTAWA TEMPERATURY (parametr 02)

Parametr umożliwi ograniczenie ustawianego zakresu temperatury dla wyższych wartości.

13.MINIMALNA NASTAWA TEMPERATURY (parametr 03)

Parametr umożliwi ograniczenie ustawianego zakresu temperatury dla niższych wartości.



14.HISTEREZA (parametr 05)

Jest to różnica pomiędzy temperaturą aktualną i zadaną, którą dopuszcza regulator. Załączenie strefy grzewczej bazuje wyłącznie na różnicy pomiędzy temperaturą zadaną, a aktualną. Określa precyzję z jaką będzie sterowana temperatura pomieszczenia.

15.OCHRONA POMP PRZED ZASTANIEM (parametr 06)

Prześwój w pracy regulatora trwający dłużej niż tydzień może prowadzić do gromadzenia się osadu i zastania zaworu. Aby zapobiec zablokowaniu się zaworu regulator będzie wysyłał sygnał otwarcia zaworu na czas 5 minut. Po zakończeniu tego cyklu, urządzenie powróci do poprzedniego trybu pracy.

16.BLOKADA PRZYCISKÓW (parametr 07)

Przycisnąć jednocześnie przez 5 sekund przyciski  , aby zablokować lub odblokować możliwość wprowadzania zmian. Włączenie blokady sygnalizowane jest symbolem . Aktywna blokada w żaden sposób nie wpływa na pracę regulatora.

17.FUNKCJA WIETRZENIA (parametr 08)

Spadek temperatury w pomieszczeniu o 6 lub więcej stopni w ciągu 4 minut aktywuje funkcję wietrzenia, na wyświetlaczu pojawia się symbol "  ", ogrzewanie zostaje wyłączone. Wzrost temperatury o 3 stopnie lub upływanie 48 minut, powoduje automatyczne zakończenie funkcji. W dowolnej chwili możemy ręcznie wyłączyć funkcję naciskając przycisk „O”.

INTELIGENTNE STEROWANIE SMART (parametr 09)

Regulator wyposażono w funkcję optymalizacji i automatyzacji umożliwiającą spełnienie kryteriów Boiler Plus. Użytkownik wybiera moment włączenia i wyłączenia ogrzewania w zależności od własnych wymogów, zachowując jednak w ciągu tygodnia stałą temperaturę grzania w ramach momentów grzania nr 1, 2 i 3, co pozwala na największą oszczędność energii.

18.OCHRONA PRZECIWZAMROŻENIOWA (parametr 10)

Regulator załączy grzanie po spadku temperatury pomieszczenia poniżej 5°C, a wyłączy po przekroczeniu 8°C. Funkcja aktywna wyłącznie w trybie grzania.

19.WYBÓR CZUJNIKA TEMPERATURY (parametr 11)

Opcja ta pozwala na wybór czujnika pomiaru temperatury, z którym ma współpracować regulator. Mamy do dyspozycji trzy tryby działania:

- ✓ regulator mierzy i utrzymuje temperaturę wyłącznie z czujnika umieszczonego wewnątrz (**S-r**),
- ✓ regulator mierzy i utrzymuje temperaturę wyłącznie z czujnika zewnętrznego

- nego (z przewodem) (**S-F**),
- ✓ regulator mierzy temperaturę dwóch czujników; utrzymuje temperaturę czujnika wewnętrznego, a czujnik zewnętrzny pełni rolę ograniczenia temperatury podłogi (**r-F**).

20. OGRANICZENIE MAKSYMALNEJ TEMPERATURY PODŁOGI (parametr 12)

Jest to parametr, którym ustalamy maksymalną, bezpieczną temperaturę podłogi. Osiągnięcie tej temperatury spowoduje wyłączenie ogrzewania.

21. OPÓŹNIENIE DZIAŁANIA POMPY (parametr 13)

Funkcja odpowiada za opóźnienie załączenia pompy c.o. Jeśli ustawiona jest wartość 03, pompa uruchamia się z opóźnieniem 3 minut. Funkcja jest domyślnie włączona.

22. PROGRAM TYGODNIOWY







Aplikacja umożliwia zaprogramowanie w ciągu doby 6 różnych temperatur dla 6 różnych przedziałów czasowych, oddzielnie dla każdego dnia tygodnia.

Dla każdego programu obowiązują 2 nastawy: temperatura oraz godzina rozpoczęcia, która oznacza równocześnie zakończenie poprzedniego programu. W czasie aktywności danego programu, utrzymywana jest przypisana do niego temperatura. Godzina rozpoczęcia programu określana jest z dokładnością do 15 minut.

UWAGA!



Program tygodniowy można ustawić tylko z poziomu aplikacji.

Ustawienia fabryczne, tryb grzania.

											
Wake up		Outdoor		Back home		Outdoor		Back home		Sleep	
6:00	20°C	8:00	16°C	11:00	20°C	14:00	16°C	18:00	20°C	22:00	16°C

23. NASTAWA RĘCZNA



Funkcja nastawy ręcznej umożliwia tymczasową zmianę temperatury bez wprowadzania zmian zapisanych w programach tygodniowych. Regulator będzie pracował według nowej nastawy temperatury przez okres trwania bieżącego programu. Wraz z początkiem kolejnego programu nastawa ręczna zostanie zakończona i regulator powróci do pracy według zaprogramowanych temperatur.

Aby załączyć nastawę ręczną wystarczy ustawić żądaną temperaturę korzystając z przycisków  . Odczekać 5 sekund, regulator zacznie pracować z nową temperaturą. Symbol  zacznie pulsować.

24. WSTRZYMANIE REALIZACJI PROGRAMU TYGODNIOWEGO

Aby wstrzymać wykonywanie programu tygodniowego, wystarczy krótko nacisnąć przycisk "O". Wówczas symbol  na wyświetlaczu zgaśnie, a urządzenie będzie utrzymywało temperaturę zapisaną w chwili wstrzymania programu. Ponowne naciśnięcie przycisku „O” wznowia działanie programu tygodniowego.

25. PRZYWRACANIE USTAWIEŃ FABRYCZNYCH

Przywrócenie ustawień fabrycznych możliwe jest tylko w trybie ustawiania parametrów (menu). Należy jednocześnie przez 5 sekund przytrzymać przyciski  , na wyświetlaczu pojawi się trzykrotnie napis "dEr".

26. SYGNALIZACJA BŁĘDÓW

E 1 - uszkodzenie czujnika wewnętrznego

E 2 - uszkodzenie czujnika zewnętrznego

E 3 - Brak komunikacji pomiędzy listwą sterowania ogrzewaniem podłogowym, a regulatorem temperatury.

27. ZAWARTOŚĆ OPAKOWANIA

- a. Listwa sterująca eT8WIFI
- b. Regulator eTMWIFI,
- c. Kołki rozporowe,
- d. Instrukcja obsługi i montażu z gwarancją.

28. UPROSZCZONA DEKLARACJA ZGODNOŚCI UE

P.H.P.U. AS AGNIESZKA SZYMAŃSKA-KACZYŃSKA niniejszym oświadcza, że typ urządzenia SYSTEM STERFLOOR jest zgodny z dyrektywami: 2014/35/UE (LVD), 2014/30/UE (EMC), 2014/53/UE (RED), 2011/65/UE (RoHS).

Pełny tekst deklaracji zgodności UE jest dostępny pod następującym adresem internetowym: www.euroster.pl.

29. DANE TECHNICZNE LISTWY eT8WIFI

Napięcie zasilania: 100 – 240 VAC 50 / 60 Hz

Rodzaj obsługiwanych siłowników: NC - normalnie zamknięte

Warunki pracy: od 0 do 50°C, wilgotność względna 0-80% (bez kondensacji pary)

Warunki przechowywania: od -10 do 60°C, wilgotność względna 0-90% (bez kondensacji pary)

Stopień ochrony: IP40

Sposób montażu: szafka ochronna – szyna DIN 35mm lub kołki rozporowe

Okres gwarancji: 2 lata

Wymiary (szer./wys./gł.) mm: 298/88/56

Zabezpieczenie sieciowe: bezpiecznik topikowy zwłoczny WTA-T10A (wewnątrz urządzenia)

30. DANE TECHNICZNE REGULATORA TEMPERATURY eTMWIFI

Napięcie zasilania: 12-18V DC

Częstotliwość nadawania anteny WIFI: 2,4 GHz

Zasięg transmisji bezprzewodowej WIFI: 60 m w przestrzeni otwartej

Zakres pomiaru temperatury: od 0°C do +50°C

Zakres regulacji temperatury: od +5°C do +50°C

Dokładność regulacji temperatury: 0,1°C

Zakres histerezy: 0,5°C - 3°C

Warunki pracy: od 0 do 50°C, wilgotność względna 0-80% (bez kondensacji pary)

Warunki przechowywania: od -10 do 60°C, wilgotność względna 0-90% (bez kondensacji pary)

Stopień ochrony: IP21

Kolor: biały

Sposób montażu: naścienny, kołki rozporowe, wkręty

Okres gwarancji: 2 lata

Wymiary (szer./wys./gł.) mm: 86/86/13

19. INFORMACJA O UTYLIZACJI ODPADÓW ELEKTRONICZNYCH



To urządzenie zostało zaprojektowane i wykonane z materiałów oraz komponentów wysokiej jakości, które nadają się do ponownego wykorzystania. Jeżeli urządzenie, opakowanie, instrukcja obsługi itp. zostały opatrzone symbolem przekreślonego kołowego kontenera na odpady, oznacza to, że produkt podlega selektywnej zbiórce zgodnie z Dyrektywą Parlamentu Europejskiego i Rady 2012/19/UE. Takie oznakowanie informuje, że sprzęt elektryczny i elektroniczny po okresie użytkowania, nie może być wyrzucony wraz z innymi odpadami pochodzącymi z gospodarstwa domowego. Użytkownik jest zobowiązany do oddania zużytego sprzętu prowadzącym punkty zbiórki zużytego sprzętu elektrycznego i elektronicznego. Prowadzący punkty zbiórki, w tym lokalne punkty zbiórki, sklepy oraz gminne jednostki, tworzą odpowiedni system umożliwiający oddanie tego sprzętu. Prawidłowa utylizacja zużytego sprzętu przyczynia się do uniknięcia szkodliwych dla zdrowia ludzi i środowiska naturalnego konsekwencji, wynikających z możliwości obecności w sprzęcie składników niebezpiecznych oraz niewłaściwego składowania i przetwarzania takiego sprzętu. Selektywna zbiórka sprzyja również odzyskowi materiałów i komponentów, z których wyprodukowane było urządzenie. Gospodarstwo domowe spełnia ważną rolę w przyczynianiu się do ponownego użycia i odzysku, w tym recyklingu, zużytego sprzętu, na tym etapie kształtuje się postawy, które wpływają na zachowanie wspólnego dobra jakim jest czyste środowisko naturalne. Gospodarstwa domowe są także jednym z większych użytkowników drobnego sprzętu i racjonalne gospodarowanie nim na tym etapie wpływa na odzyskiwanie surowców wtórnych. W przypadku niewłaściwej utylizacji tego produktu mogą zostać nałożone kary zgodnie z ustawodawstwem krajowym.

KONSERWACJA

Przed każdym sezonem grzewczym urządzenia oczyścić z kurzu i innych zanieczyszczeń, sprawdzić stan techniczny przewodów i ich zamocowania.

Do czyszczenia nie należy używać rozpuszczalników i agresywnych detergentów, które mogą uszkodzić powierzchnię obudowy. W razie potrzeby ostrożnie przetrzeć miękką ściereczką.

KARTA GWARANCYJNA SYSTEM STERFLOOR

Warunki gwarancji:

1. Gwarancji udziela się na okres 24 miesiące liczonych od daty sprzedaży.
2. Uprawnienia wynikające z udzielonej gwarancji są realizowane na terytorium Rzeczypospolitej Polskiej.
3. Reklamowany sterownik wraz z kartą gwarancyjną należy dostarczyć do punktu sprzedaży lub bezpośrednio do producenta po uzgodnieniu formy dostawy.
4. Termin rozpatrzenia gwarancji wynosi 14 dni roboczych od daty otrzymania urządzenia przez producenta.
5. Uprawnionym do dokonywania jakichkolwiek napraw produktu jest wyłącznie producent lub inny podmiot działający z wyraźnego upoważnienia producenta.
6. Gwarancja traci ważność w przypadku uszkodzenia mechanicznego, niewłaściwej eksploatacji i dokonywania napraw przez osoby nieuprawnione.
7. Gwarancja na sprzedany towar konsumpcyjny nie wyłącza, nie ogranicza, ani nie zawiesza uprawnień kupującego wynikających z niezgodności towaru z umową.

.....
data sprzedaży

nr seryjny/data produkcji

pieczętka firmowa
i podpis

serwis: tel.
(65) 57-12-012

**Podmiotem udzielającym gwarancji (gwarantem) jest:
P.H.P.U. AS Agnieszka Szymańska-Kaczyńska, Chumiętki 4, 63-840 Krobia**